

## 物品仕様書

No.	項目	内容
1	契約番号	第 223 号
2	品名	炊飯カート付きテーブル の新品で、下記の内容を満たすもの。
3	数量	1台
4	規格	<p>(1) 寸法 間口1,500mm×奥行600mm×高さ800mm 程度</p> <p>(2) 甲板 SUS430 t1.2 #4仕上 相当 断熱材入り</p> <p>(3) 脚部・脚材 脚は6本とする。SUS430 φ38 パイプ 程度</p> <p>(4) 補強材 SUS430 t1.2 □32×16 パイプ 程度</p> <p>(5) アジャスト SUS304 最長+28mm 程度</p> <p>(6) 炊飯カート テーブル下右半分にガス炊飯器1台分の引き出しを設置すること。 SUS430 t1.0 程度</p> <p>(7) スノコ テーブル下左半分に物置用スノコを設置すること。 SUS430 t0.8、t1.0 程度、取外式</p> <p>(8) その他 既存品1台の廃棄費用を含む (間口1,500mm×奥行600mm×高さ800mm) テーブルは壁に固定すること 設置位置は別紙図面のとおりに テーブル入替に伴い、既存品上部に配置したオープン、食器棚の再設置も行うこと。  見積りにあたり、現場確認をお願いします。</p>
5	付属品	メーカー標準付属品 一式
6	参考銘柄	日本調理機(株) 炊飯カート付きテーブル(特注) ※別図あり
7	同等品	可
8	納入場所	青海幼稚園 調理室
9	その他	<p>(1) 組立・搬入・各種設定・接続等が必要な場合は、費用も含め使用可能な状態での納品を前提として見積りをお願いします。</p> <p>(2) 同等品での見積りを希望される場合は、公告文で指定する期限までに「同等品確認申請書兼承認書」にその規格、仕様等が容易に判断できる資料(カタログ、仕様表、寸法図等)を添付して提出してください。 ※規格に変更がない後継品の場合は、申請不要です。</p> <p>(3) 現場確認を希望する場合は、直接園に連絡して日時を調整してください。 連絡先／青海幼稚園 電話025-562-2019</p> <p>(4) 保証期間は納入完了の日から起算して1年間とします。又この期間において材質・縫製等の不良による故障・破損等の欠陥を認めた場合、その修理は無償(部品代金も含む)で対応をお願いします。</p>
10	担当課・係	こども家庭課・子育て支援係

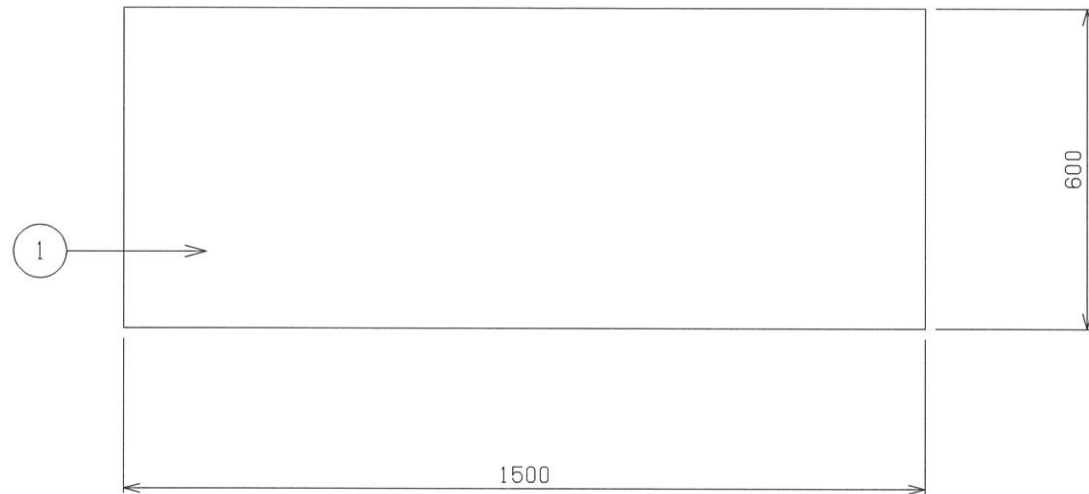

No	品名	仕様
1	甲板	SUS430 t1.2 #4仕上 断熱材入り
2	脚材	SUS430 φ38 パイプ
3	補強材	SUS430 t1.2 □32×16 パイプ
4	アジャスト	SUS304;最長+28mm
5	炊飯カート	SUS430 t1.0
6	スノコ	SUS430 t0.8、t1.0 取外式

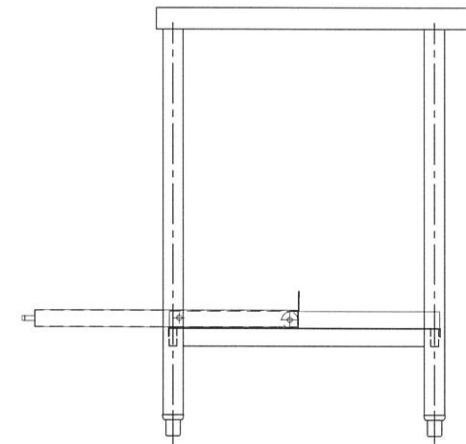
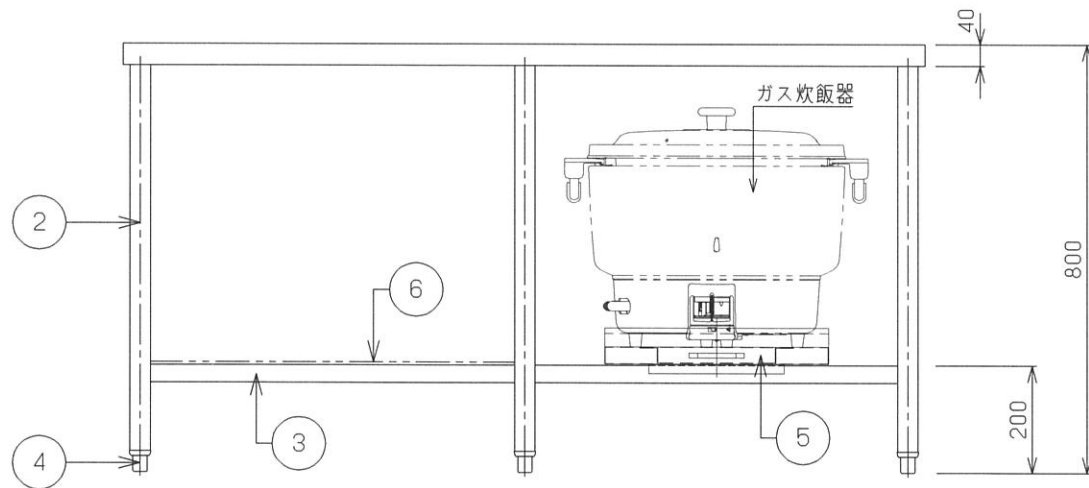

<b>NITCHO</b> TOTAL-SYSTEM KITCHEN PLANNING <b>日本調理機株式会社</b>	核図者	設計	製図	作成日	訂正 日付	訂正者	検閲者	物件名称	品名	W	D	H	図番
								青海幼稚園	炊飯カート付テーブル	1500	600	800	1
									型式	セクション	縮尺	台数	
											1/10	1	

